

LIJNAFWATERING

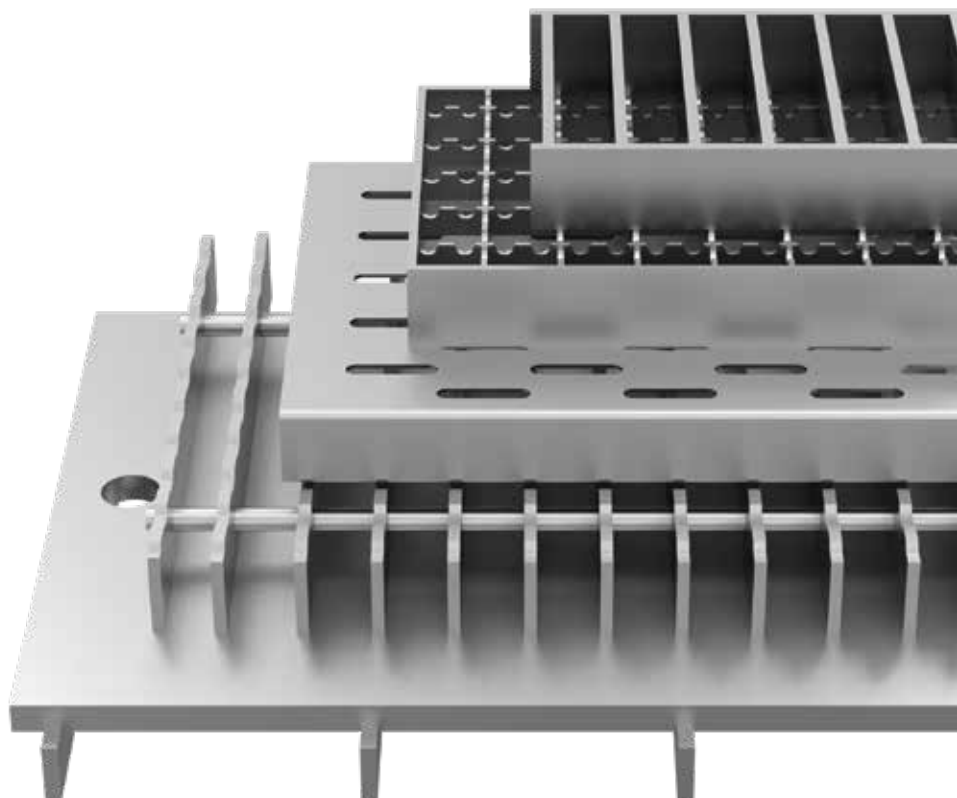

ROOSTERGOTEN



Ze zijn gemaakt van roestvast staal en dienen om water op te vangen van het vloeroppervlak en de afvoer ervan in het riool. Dit soort afwatering wordt gebruikt in veel gebieden van de voedingsindustrie (brouwerijen, zuivelbedrijven, worstwinkels), de chemische industrie, in horecagelegenheden, ziekenhuizen en andere instellingen.

TECHNISCHE UITVOERING

Roostergoten zijn verkrijgbaar in een breed scala, verschillende maten en vormen. Ze worden “op maat” gemaakt in samenwerking met de bouwer, ontwerper of technicus met onze ingenieurs. Voor de productie gebruiken we als standaard plaatwerk een dikte van 2 mm gemaakt van AISI 304 of AISI316. De goten hebben een ingebouwde bodemhelling die normaal gesproken 1% is. Het is mogelijk om de grootte van de helling aan te passen voor een specifiek project.

Om de installatie te vergemakkelijken is de goot voorzien van stelschroeven en verankerings-elementen. Deze zorgen voor de juiste uitlijning van de goot en de juiste integratie ervan in het beton.

ROOSTERGOTEN



Er zijn diverse roostermogelijkheden. Dit is afhankelijk van de toepassing en belasting. U kunt een keuze maken uit; mazenrooster, ladderrooster of plaatrooster. Standaard worden afvoergoten langer dan 4 m verbonden door middel van Dichtingsflenzen. Roostergoten kunnen ook worden verbonden met andere elementen, zoals vloerafvoerputten of sleufgoten. Dit is afhankelijk van de individuele behoeften van de klant.

ROOSTERGOTEN



VOORDELEN VAN DE ROOSTERGOTEN

- deze kunnen grote hoeveelheden water afvoeren,
- ze kunnen naar wens worden geconfigureerd en in de gewenste hoek met andere afvoeren of sleufgoten worden verbonden,
- het gebruik van verschillende afdekroosters is mogelijk,
- moeiteloze toegang voor reiniging (van afgeronde binnenhoeken, verwijderbare roosters, emmer met sifon),
- de afwerking van de gootrand kan worden aangepast aan de betreffende vloer (hoekprofiel),
- reinigingsopening bij de afvoer in de richting van de riolering.

GOOTKENMERKEN

Roostergoten worden afhankelijk van uw uitwendige maat aangeduid (S150, S200, S220, S600...).

VOORBEELD

S150-Afvoergoot met een uitwendige breedte van 150 mm.

S150-Roosterbreedte 110 mm en bodembreedte 80 mm.

Bij het bepalen van de parameters van de goot moet, naast de aanduiding, het type en de grootte van de helling en de tekening van het gootverloop in het plan worden aangegeven.

ROOSTERGOTEN

ROOSTERMOGELIJKHEDEN

Het meest gebruikte rooster is het (antislip) mazenrooster met een maaswijdte van 23x23mm en een dragend vlak van 25x2mm of 30x2mm. Naast deze Rooster zijn ook plaatroosters, staafroosters of sleuf (perfo) roosters mogelijk. Deze zijn allemaal in verschillende afmetingen verkrijgbaar.

De keuze van het rooster bepaalt de plaats van installatie van de goot aangezien er rekening gehouden moet worden met de belasting en functionaliteit. Op plaatsen met intensief vorkheftruckverkeer is de installatie van een plaatrooster aan te bevelen, maar bij grote hoeveelheden afvalwater zal eerder een mazenrooster worden gebruikt.



Geperforeerd blikrooster

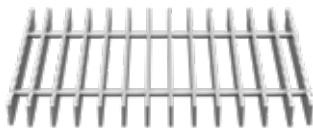

Hygiënisch staafrooster



Mazenrooster



Plaatrooster



Staafrooster



GOOTRANDEN

Rekening houdend met het type van de latere vloer en de temperatuur van het afvalwater, moet een overeenkomstige versie van de gootrand worden gekozen.

De volgende versies zijn mogelijk:

- 1 - standaardversie (neergeklapt),
- 2 - met zelfklevende flens,
- 3 - met wandaansluiting,
- 4 - met tegelaansluitbeugel,
- 5 - dichtgevouwen,
- 6 - voor vinylvoeren.

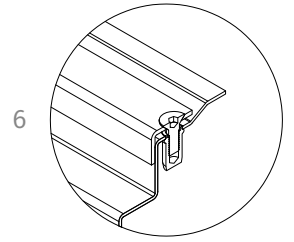
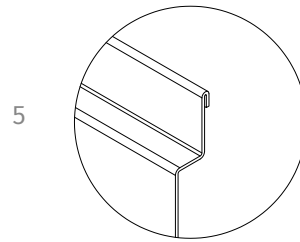
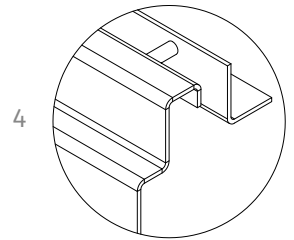
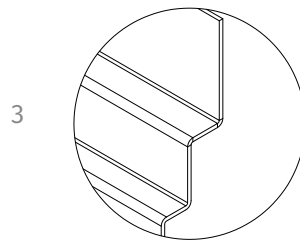
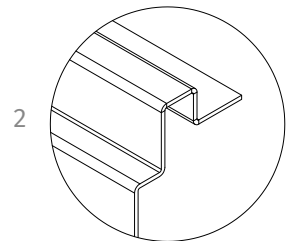
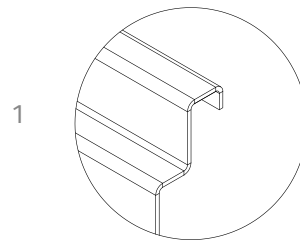

ROOSTERGOTEN

De volgende tekening toont een voorbeeldoplossing voor het verloop van de afvoergoot. De plaatsing van de afvoer en de opstelling van de afvoergoot is afhankelijk van de plaatselijke omstandigheden en de hoeveelheid af te voeren water. De systemen die we aanbieden (roostergoten en sleufgoten) kunnen met elkaar worden gecombineerd.

De oplossing van de gootparcours dient door de ontwerper in overleg met de technoloog te worden bepaald. In geval van technische twijfel over de uitvoering van een bepaald afwateringssysteem, zullen onze consultants u helpen.

De gootafvoer is voorzien van een Reukslot en een vuilemmer, die het riool beschermen tegen vaste verontreinigingen. Het afvoergedeelte heeft ook een flens, waarin we een horizontale Dichting kunnen aanbrengen.

Een dergelijke oplossing zorgt voor dichtheid op de plaats waar de vloeistof door het dek stroomt.

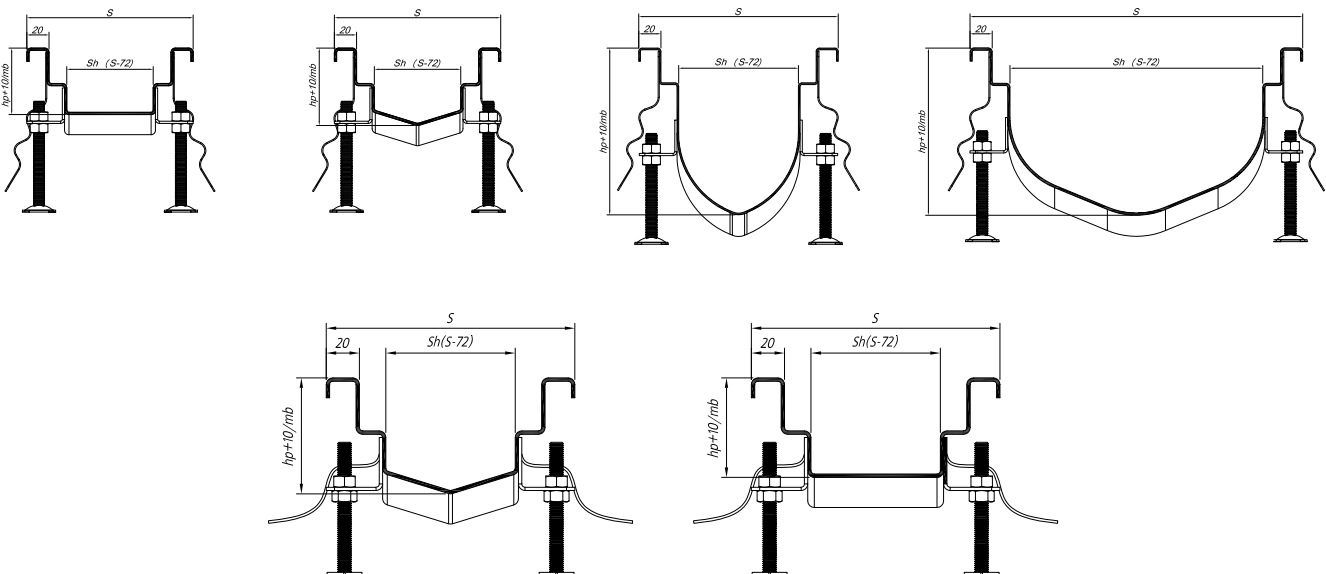

hp - begindiepte van de goot, afschot conform de wens in inbouw mogelijkheden

ROOSTERGOTEN



De onderstaande tabel geeft de standaardafmetingen van de verbreding van de goten weer, afhankelijk van het type goot dat wordt gebruikt. De verlenging is altijd 10 mm dieper dan de meegeleverde goot.

Omdat het rooster slechts in één richting steunelementen heeft, is het verlengstuk asymmetrisch, waardoor het niet verkeerd kan worden gepositioneerd.

Soort afvoer	Diameter van de afvoer [mm]	Diameter van het puthuis [mm]	Afmetingen van de verbreding (lengte x breedte) [mm]	Goot zonder verbreding		Grootte van de doorstroom V1,2 [l/s]
				Minimale gootbreedte [mm]	Minimale hydraulische breedte [mm]	
Wm150/Wm200/50,75,110V1/2,H1/2	50,75,110	110	205x200	S190	120	0.9
W200/75,110V1/2,H1/2	75, 110	157	245x240	S240	170	2.1
W250/110V1,H1	110	193	275x270	S270	200	3
W250/110V2,H2	110	172	275x270	S250	180	3
W300/110,160V1/2,H1/2	110, 160	255	355x350	S330	260	5.7
W400/200V1,H1	200	348	445x440	S430	360	13.9
W400/200V2,H2	200	320	445x440	S400	330	13.9

V1 Eendelige verticale afvoerput

V2 Tweedelige verticale afvoerput

H1 Eendelige horizontale afvoerput

H2 Tweedelige horizontale afvoerput

SLEUFGOTEN



VOORDELEN VAN SLEUFGOTEN

- passen goed als architectonisch element,
- zijn kosteneffectiever dan roostergoten,
- combineerbaar met andere soorten goten,
- u heeft geen extra afdekrooster nodig,
- eenvoudige installatie ter plaatse.

Sleufgoten zijn een eenvoudig en goedkoop systeem voor het afvoeren van oppervlaktewater, waarbij geen grote hydraulische efficiëntie van de goot vereist is.

Ze zijn ideaal voor toepassing waar condensatie van machines en airconditioningsystemen wordt gecreëerd zoals bij zuivelbedrijven, bakkerijen, zwembaden - of als scheiding tussen droge en natte oppervlakken.

TECHNISCHE UITVOERING

Sleufgoten zijn gemaakt van plaat met een dikte van 1,5-2mm. Ze hebben hun eigen afschot en kunnen ook gemakkelijk worden aangepast. De afvoer van het water uit de sleufgoot kan worden uitgevoerd met een spieeinde of een onderafvoer met vuilemer en reukslot. Standaard mag de lengte van een goot met een afvoer niet groter zijn dan 10m. Goten langer dan 4m worden verbonden door middel van een dichtingsflens.

SLEUFGOTEN

MINI SLEUFGOTEN

Mini sleufgoten zijn gemaakt van plaat met een dikte van 1,5 mm. Deze sleufgoot heeft in vergelijking met een roostergoot geen rooster en een verminderde hydraulische efficiëntie. Ze wordt gekenmerkt door een kleine inlaatsleuf (8 mm) en een kleinere breedte. Hierdoor wordt de goot veel toegepast in zwembaden en overal waar kleinere hoeveelheden water worden geloosd.

MAXISLEUFGOTEN

Maxi-sleufgoten zijn gemaakt van plaat met een dikte van 2,0 mm. Deze sleufgoot heeft in vergelijking met een roostergoot geen rooster en een verhoogde hydraulische efficiëntie. Ze wordt gekenmerkt door een grotere inlaatsleuf (30 mm) en een grotere breedte. Hierdoor wordt de goot veel toegepast daar waar grote hoeveelheden water worden geloosd met kleine en geringe hoeveelheden vaste verontreinigingen.

MINI ROOSTERGOTEN

Deze goot combineert de voordelen van een roostergoot met de voordelen van een sleufgoot. Dit is een goot met geringe afmeting en met rooster. Wij adviseren deze goten daar waar kleine hoeveelheden water moeten worden afgevoerd waarbij controle noodzakelijk is. Standaard gebruiken wij een plaatdikte van 1,5-2mm .

Bij het analyseren van de karakteristieke doorsnede van de minigoot op de plaats waar het rooster wordt bevestigd, moet worden opgemerkt dat de staaf waarmee het rooster wordt bevestigd tegelijkertijd een element is dat de gootstructuur verstuift.

De minigoot is voorzien van stelschroeven en verankerings-elementen. De techniek van de montage en de bediening achteraf is dezelfde als die van de roostergoten.

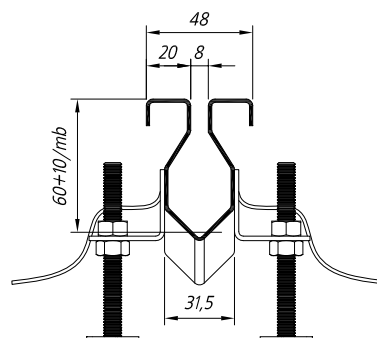

Sleufgoot mini

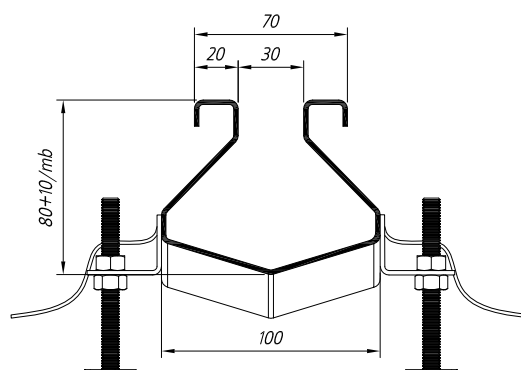

Sleufgoot maxi

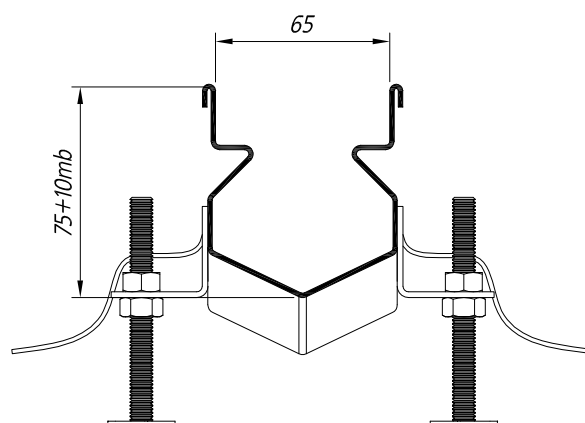

Roostergoot mini

LIJNAFWATERING

GOOTMONTAGESHEMA

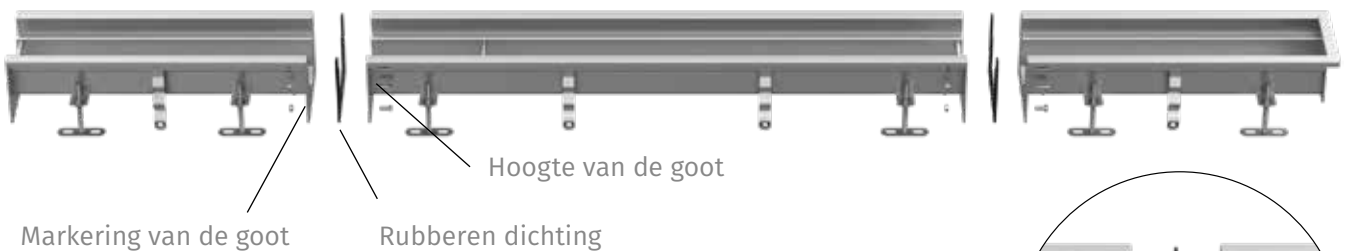
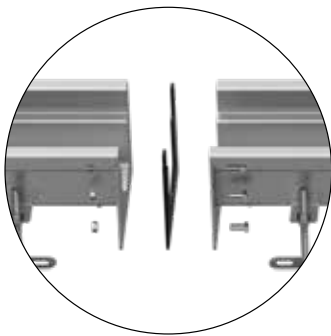
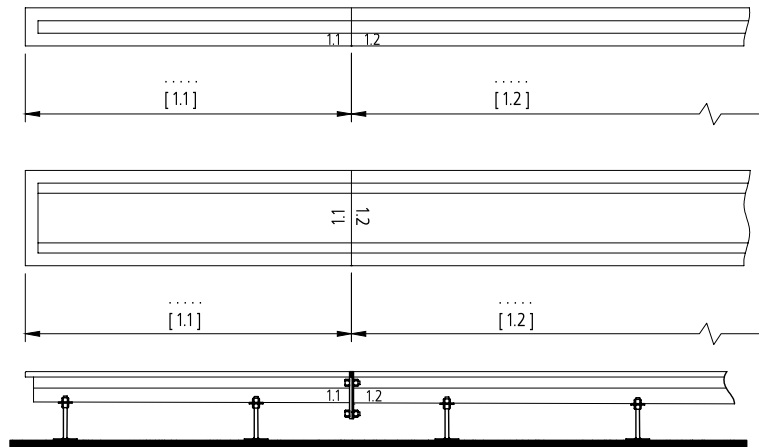

Standaard is het leidingwerk verdeeld in secties van 4 meter voor een efficiënt en productveilig transport. Het is mogelijk om delen van de goot te produceren met een maximale lengte van 6 meter. De lengte van de secties is ook afhankelijk van de productietechnologie. Standaard worden de elementen met elkaar

verbonden door middel van openingen. Dit type verbinding vereist een extra 25 [mm] ruimte onder de bodem van de goot om de dichtheid tussen de secties te garanderen. Een alternatieve oplossing is om de waterlozing direct ter plaatse te lassen.

LIJNAFWATERING



INSTALLATIE VAN DE GOTEN

Voordat met de installatie van de goot wordt begonnen, moeten alle delen van de goot worden vastgeschroefd volgens het "installatieschema" om ervoor te zorgen dat alle flensverbindingen (flens - Dichting - flens) dicht zijn.

De op deze manier voorbereide goot wordt in de contactmof van de rioolaansluiting geïnstalleerd.

De volgende stap is het instellen en uitlijnen van de goot op het gewenste niveau. De gootrand moet 1-1,5 [mm] onder het vloeroppervlak liggen.

Nadat de goot gestabiliseerd is, is het raadzaam om deze te beschermen tegen verplaatsing tijdens het betonneren.

Betonneer de stelvoeten en verankerings-elementen. Moeilijk bereikbare plaatsen moeten met een spatel worden gebetonneerd.

Het is noodzakelijk om aan een goede bescherming van de elementen tegen vervuiling te denken. Voor de duur van de installatie is het noodzakelijk om afdekroosters, vuilemmers en Reuksloten te demonteren.

DIEPTE VAN DE GOTEN

Bij goten die zijn gemaakt met een helling in de bodem, neemt de diepte van de goot toe met de lengte ervan. De diepte van de goot bij de afvoer is afhankelijk van de beginhoogte, de lengte en de veronderstelde helling van de goot. De standaard aanvangsdiepte van de sleufgoot is 65 [mm], de helling van de bodem is 1% en de breedte van de sleuf is 20 [mm].

Het is toegestaan om deze parameters te wijzigen afhankelijk van de behoeften van de individuele klant.

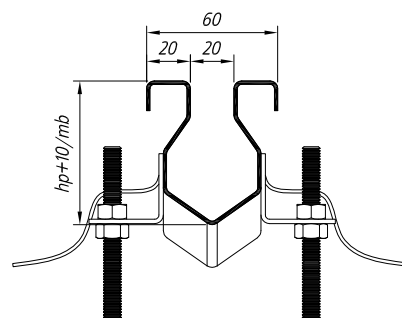

LIJNAFWATERING

MINIMUM HOOGTES VOOR ROOSTERGOTEN- EN SLEUFGOTEN

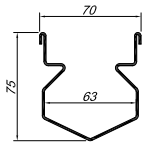

Roostergoot mini

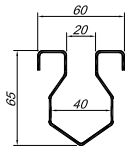

Sleufgoot

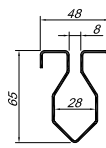

Sleufgoot mini

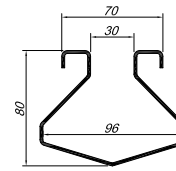

Sleufgoot maxi

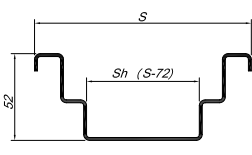

Roostergoot met vlakke bodem

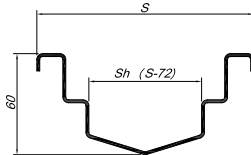

Roostergoot met geknikte bodem

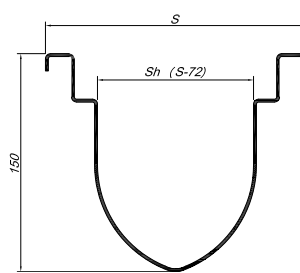

Smalle roostergoot met halfronde bodem

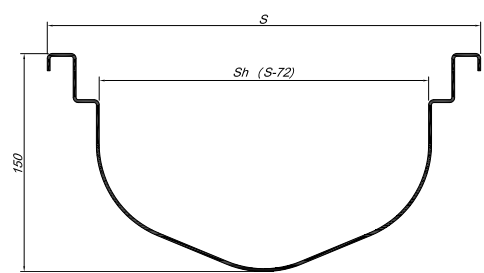

Brede roostergoot met halfronde bodem

RANDPROFIELEN

Standaard rand (niet opgevuld).

Rand gevuld met kunststof. Dit vergemakkelijkt de installatie en voorkomt de vorming van een holle ruimte tussen het beton en de rand en beveiligt zo de gootrand tegen vervorming in het geval van zware belasting.

Rand met roestvaststalen massieve staaf. Deze wordt gebruikt in gebieden met verhoogde verkeersintensiteit en grote belastingen.

Rand met hoekprofiel. Het hoekprofiel is met een staaf verbonden aan de gootrand. Dit type rand dient als een soort uitzettingsvoeg langs de goot. Bijvoorbeeld bij hoge temperaturen van de te verwijderen vloeistoffen.

Rand met lijst voor vinylvloeren. De lijst wordt op de rand van de goot geplaatst. Het maakt een dichte verbinding van de goot met een vinylvloer mogelijk.



Zonder randopvulling

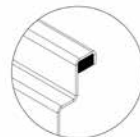

Kunststof randopvulling

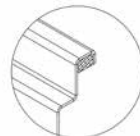

Gevuld met hars

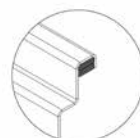

RVS randopvulling



Hoekprofiel



Voor vinylvloeren