

## PANNEAU HPL

### Manuel technique

Le présent manuel contient des informations techniques complètes sur les panneaux HPL Strongpanel, essentielles pour une mise en œuvre, un assemblage et un entretien corrects. En outre, une garantie est accordée sur les panneaux livrés par Deschacht en Belgique, à condition que ceux-ci soient mis en œuvre, assemblés et entretenus conformément aux instructions du présent manuel.

#### STOCKAGE

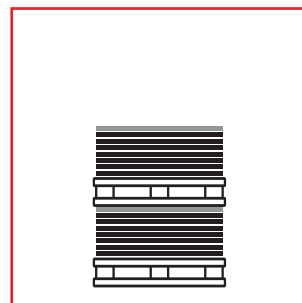
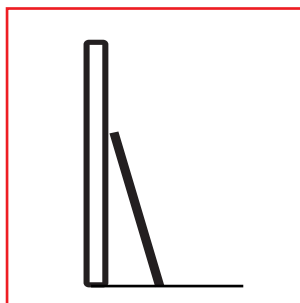
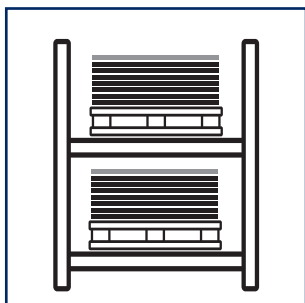
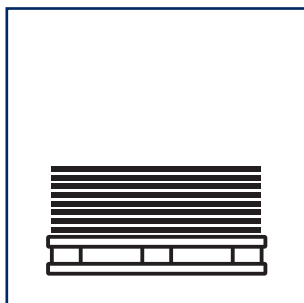

Toujours **stocker à l'horizontale** et soutenir **sur toute la surface**. Stocker les palettes dans des **rayons séparés**

**Ne pas poser à la verticale** et **ne pas empiler**

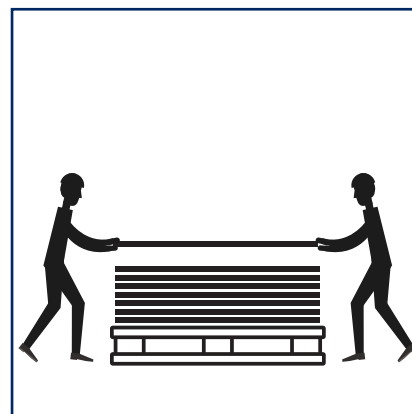
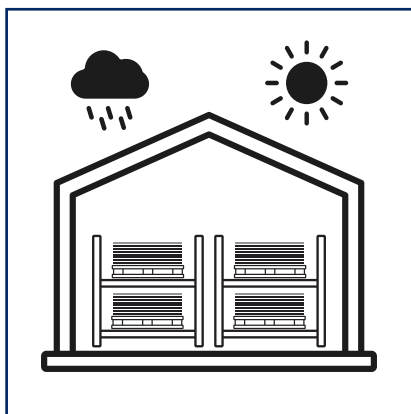
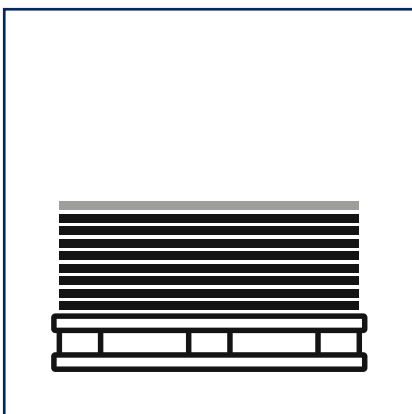

**Recouvrir les panneaux d'une plaque de recouvrement ou d'un carton.** Un mauvais stockage peut entraîner une déformation permanente.

**Protéger** contre l'humidité, les changements de température, la saleté et les dommages.

**Toujours soulever les panneaux.** En les glissant, vous risquez de les rayer, même s'ils sont recouverts d'un film de protection.

## PANNEAU HPL

### MISE EN ŒUVRE

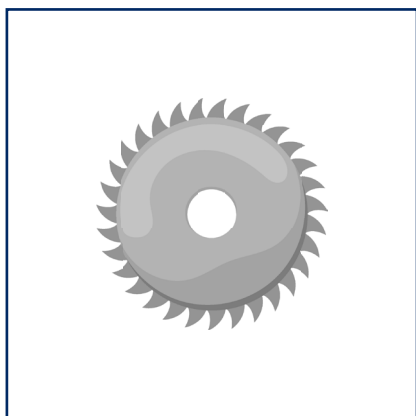

Lame de scie à **dents plates trapézoïdales** avec **angle de coupe positif**.

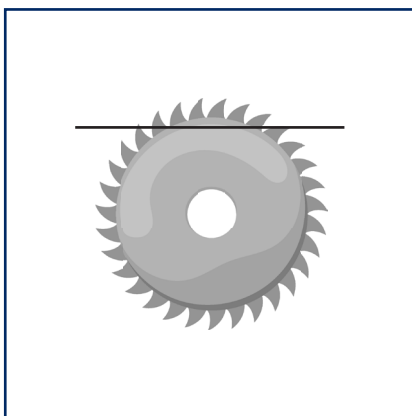

Limiter le dégagement de la lame. Éliminer les bords coupants avec un morceau de papier de verre.

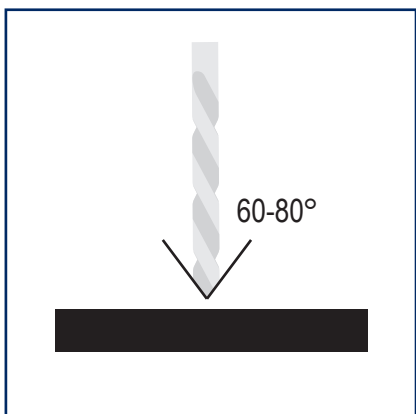
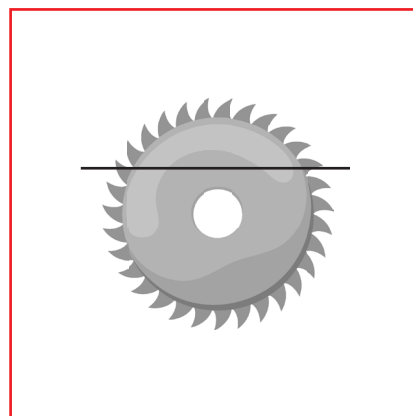

Foret HSS **8 mm** / angle de pointe **60-80°**

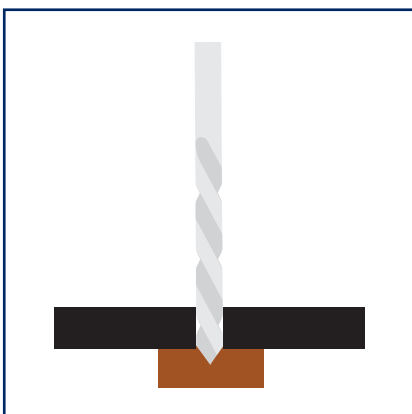

**Placer une plaque sous le trou de forage** en cas de trous traversants.

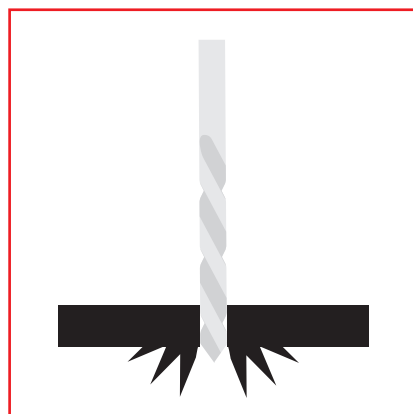

Ne pas percer de trous traversants **sans plaque**.

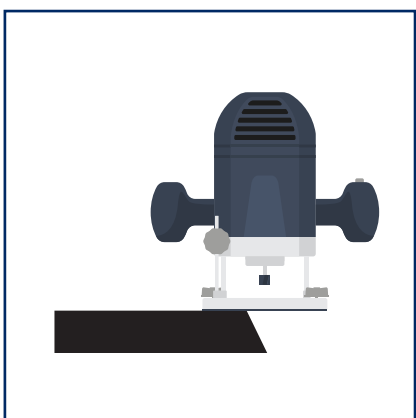

Biseauter / mouler avec une fraiseuse de table fixe équipée d'une **fraise diamantée** ou d'une fraise portable avec **dents en carbure de tungstène**.

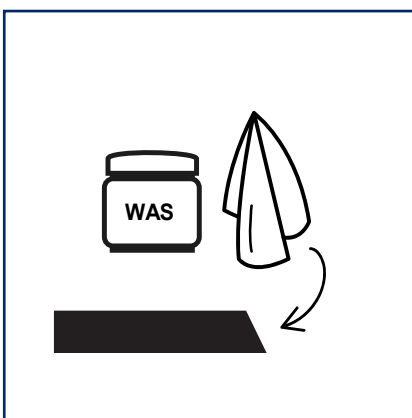

Si nécessaire, poncer avec un **papier abrasif fin** et frotter avec de la **cire pour meubles**.

## PANNEAU HPL

### ASSEMBLAGE

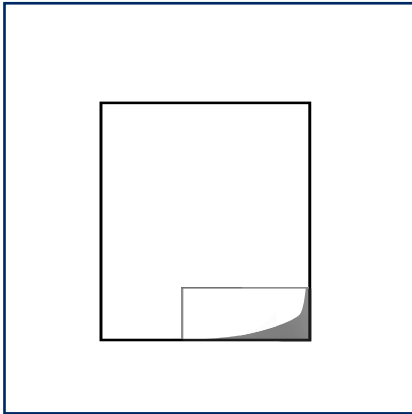

**Recouvrir les panneaux d'une plaque de recouvrement ou d'un carton.** Un mauvais stockage peut entraîner une déformation permanente.

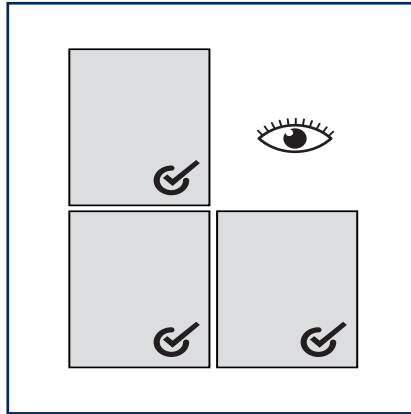

Contrôler à nouveau la couleur du panneau.

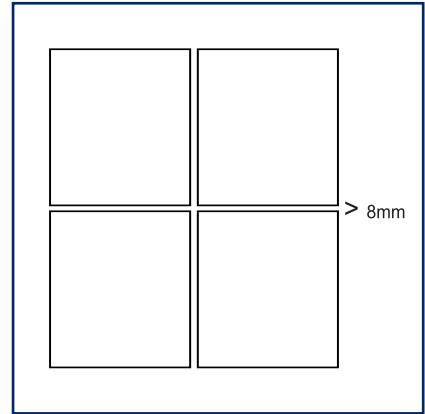

Ménager un joint de **8 mm**, les plaques compactes réagissent à la température et à l'humidité de l'air

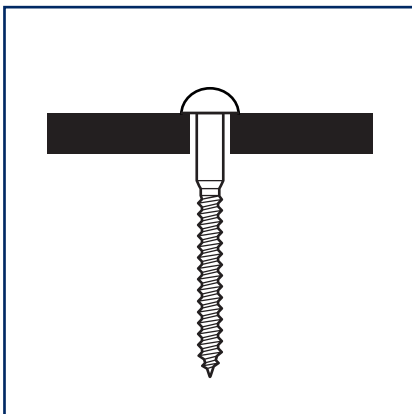

Utiliser des vis Torx en acier inoxydable avec **tête ronde de la même couleur que le panneau HPL.** Ainsi, les vis ne se verront pas.

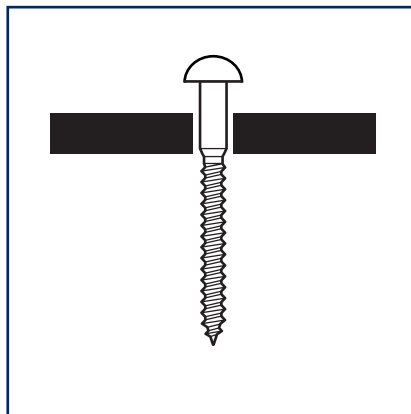

Pour permettre la dilatation et la contraction, percer un trou de minimum **8 mm**.

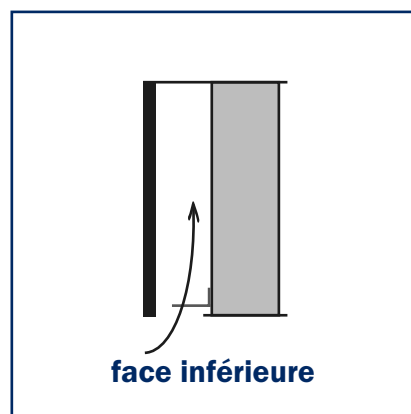
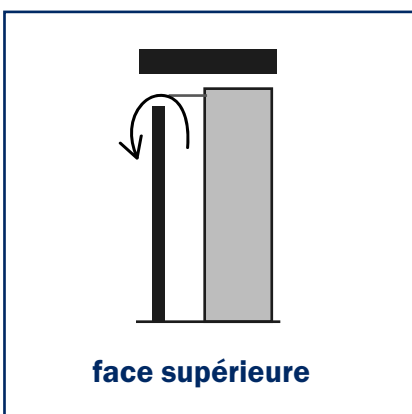
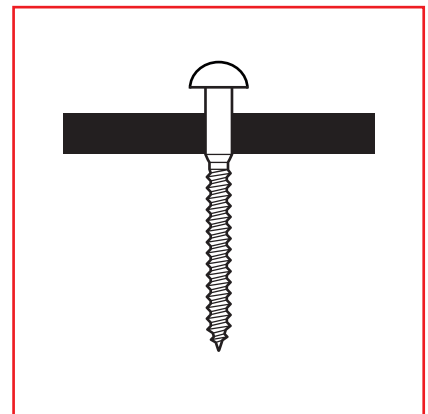

L'espace de ventilation continu à l'arrière du panneau doit présenter une profondeur d'au moins 20 mm. La ventilation doit être possible dans le sens vertical. Les ouvertures en bas et en haut doivent être d'au moins 1 cm sur toute la longueur. Pratiquer des joints horizontaux ouverts.

## PANNEAU HPL

HAUTEUR DE LA PAROI	0 - 5 M	5 - 10 M	10 - 20 M
TAILLE DE L'OUVERTURE D'AÉRATION	20 cm <sup>2</sup> par m <sup>1</sup>	50 cm <sup>2</sup> par m <sup>1</sup>	70 cm <sup>2</sup> par m <sup>1</sup>

### FIXATION À DEUX POINTS

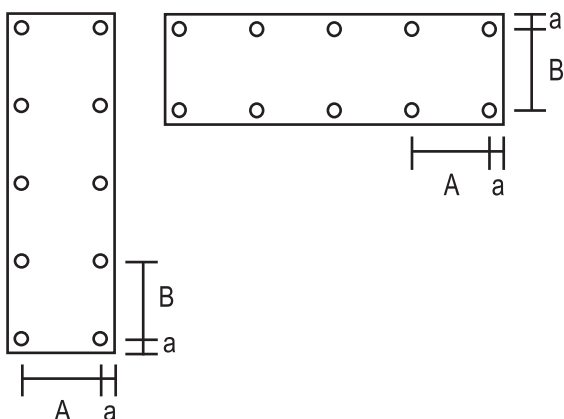

### FIXATION À TROIS OU PLUSIEURS POINTS

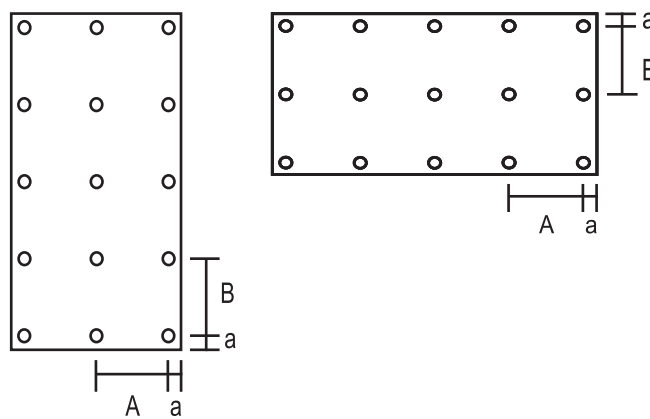

ÉPAISSEUR HPL	A (MM)	B (MM)	a (MM)
<b>6 MM</b>	400	400	20 - 60
<b>8 MM</b>	550	550	20 - 60
<b>10 MM</b>	700	700	20 - 60

ÉPAISSEUR HPL	A (MM)	B (MM)	a (MM)
<b>6 MM</b>	550	550	20 - 60
<b>8 MM</b>	700	700	20 - 60
<b>10 MM</b>	900	900	20 - 60

Pour l'espacement maximal des lattes, se référer au tableau. Le tableau est basé sur des bâtiments de faible hauteur **jusqu'à 12 mètres de haut**. Lattage : lattes intermédiaires d'une largeur minimale de **45 mm**, ou de **75 mm** au niveau des joints. Recouvrir toutes les lattes **verticales d'une bande EPDM**.

## NETTOYAGE

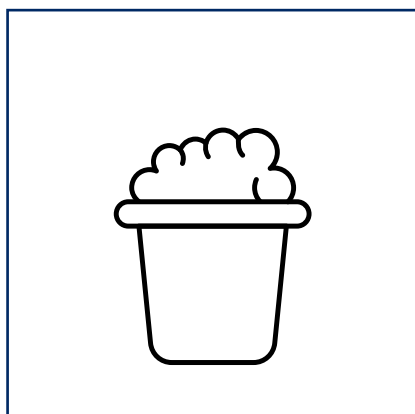

Consignes de nettoyage : nettoyer tous les ans avec un produit de nettoyage **non abrasif et sans solvant**. Un shampoing pour voiture forme une fine couche de cire qui empêche toute formation d'algues.